



LAVADORAS BARRERA SANITARIA

POTENCIA, CONTROL Y DESINFECCIÓN TOTAL

CARACTERÍSTICAS

ASM-50 TOUCH

- Lavadoras flotantes de alta velocidad, asépticas con doble puerta para evitar contaminar la ropa limpia.
- Capacidad 49 kg.
- Velocidad de centrifugado 945 Rpm.
- Factor G 350.
- Mueble, tambor y envoltente en acero inoxidable.
- Tambor horizontal sostenido por dos ejes para mayor robustez, con un solo compartimento.
- Puerta del tambor bloqueable para mayor seguridad en carga y descarga.
- Carga frontal para la ropa sucia y descarga posterior para la ropa limpia.
- Cubeta de detergentes de 4 compartimentos.
- 8 señales de dosificación líquida automáticas programables en tiempo y retardo.
- 3 entradas de agua estándar.
- Dotado de variador de frecuencia. Sistema de equilibrado controlado mediante el mismo variador.
- Nuevo programador TOUCH con pantalla táctil, permite crear un número indefinido de programas (26 preestablecidos).
- WET CLEANING incluido en el programador. (niveles de agua y velocidad de lavado modificables).
- OPTIMAL LOADING: sistema ahorro para optimizar el consumo de agua y detergentes con menos carga.
- Calefacción eléctrica o vapor.
- Doble pantalla estándar.



OPCIONES

- Segunda válvula de desagüe.
- Desagüe en posición central.
- Llave de toma de agua para muestras.
- Sistema de pesado de ropa.
- Freno eléctrico.
- Tarjeta de relés con ampliación hasta 14 señales de detergente líquido.
- Doble calefacción eléctrico+vapor.
- Zócalo para dejar alto de 850 mm bajo puerta
- Marco pared en acero inoxidable y caucho.



| DATOS TÉCNICOS | | UNIT. | ASM-50 TOUCH |
|---|---------------------|------------------|--------------------------|
| TAMBOR | | | |
| Capacidad de carga 1:9 / 1:10 | | Kg | 55 / 49 |
| Volumen | | l | 489 |
| Diámetro | | mm | 800 |
| Profundidad | | mm | 974 |
| Compartimentos tambor | | Nº. | 1 |
| DATOS GENERALES | | | |
| Velocidad de lavado / Velocidad de centrifugado | | r.p.m. | 45 / 900 |
| Factor "G" | | - | 350 |
| Fuerza máxima transmitida | | KN | 14,07 ±3,51 |
| Frecuencia fuerza dinámica | | Hz | 15 |
| Nivel sonoro | | dB | < 70 |
| Doble desagüe | | - | Opc |
| Sistema de pesaje | | - | Opc |
| PUERTAS | | | |
| Alto base puerta | | mm | 798 |
| Dimensiones apertura tambor | | mm | 450 x 320 |
| Dimensiones apertura cuba | | mm | 510 x 460 |
| POTENCIA | | | |
| Motor | | kW | 5,5 |
| Calefacción eléctrica | | kW | 36 |
| Máx. potencia (calef. elec.) | | kW | 41,5 |
| Máx. potencia (calef. agua cal.) | | kW | 5,5 |
| Máx. potencia (calef. vapor) | | kW | 5,5 |
| CONEXIONES | | ELÉCTRICA | VAPOR / AGUA CAL. |
| Tensión 230V- I + N + T | Nº x mm2 / A | - | - |
| Tensión 230V- III + T | Nº x mm2 / A | 3 x 25 / 125A | 3 x 2,5 / 16A |
| Tensión 400V- III + N + T | Nº x mm2 / A | 4 x 16 / 63A | 4 x 2,5 / 10A |
| Entrada de vapor (mod. Vapor) | pulg | | 3/4" |
| Consumo máximo de vapor (mod. Vapor) | Kg/h | | 23,275 |
| Entrada de agua | pulg | | 1" |
| Presión de red | Kgs/cm ² | | 3-5 |
| Consumo máximo de agua* | Lit/h | | 450* |
| Desagüe | mm/pulg | | 3" |
| Capacidad de desagüe | Lit/min | | 200 |
| DIMENSIONES / DIMENSIONES CON EMBALAJE | | | |
| Ancho / Ancho | mm | | 1.602 / 1.752 |
| Profundo / Profundo | mm | | 1.062 / 1.222 |
| Alto / Alto | mm | | 1.660 / 1.694 |
| Peso neto / Peso bruto | kg | | 1.056 / 1.090 |
| Volumen | m ³ | | 3,63 |

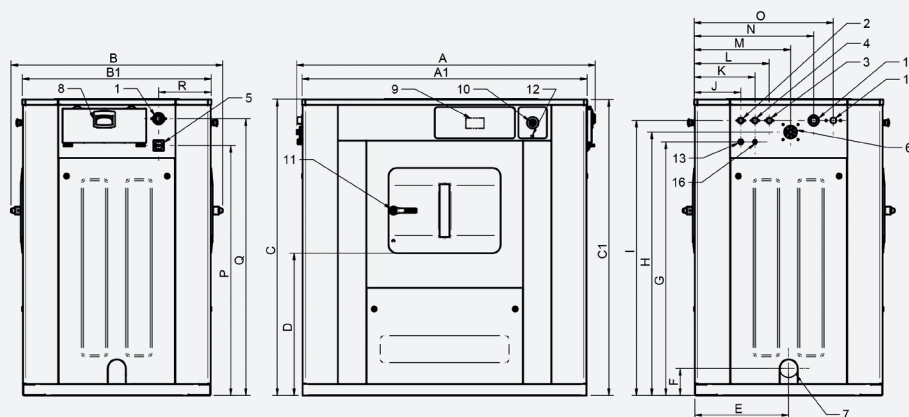

* Programa nº2, 100% de carga

- 01. Conexión eléctrica
- 02. Agua caliente
- 03. Agua fría
- 04. Agua decalcificada
- 05. Interruptor principal
- 06. Entrada de jabón líquido
- 07. Desagüe
- 08. Cubeta de detergente
- 09. Panel de control
- 10. Botón parada de emergencia
- 11. Apertura de puerta
- 12. Puerto USB
- 13. Conexión bombas dosificadoras
- 14. Entrada vapor
- 15. Ventilación
- 16. Agua para caja de jabón

| | A | B | C | A1 | B1 | C1 | D | E | F | G | H | I | J | K | L | M | N | O | P | Q | R | S |
|--------|-------|-------|-------|-------|-------|-------|-----|-----|-----|-------|-------|-----|-----|-----|-----|-----|-------|-------|-------|-----|---|---|
| ASM-50 | 1.679 | 1.190 | 1.662 | 1.602 | 1.062 | 1.660 | 798 | 528 | 152 | 1.478 | 1.543 | 262 | 342 | 422 | 542 | 682 | 1.423 | 1.403 | 1.553 | 296 | - | - |