



PLANCHADORAS MURALES

LA MÁQUINA IDEAL PARA SU PEQUEÑO NEGOCIO, AL MEJOR PRECIO

CARACTERÍSTICAS

PM-1018-1218

De pequeño tamaño y murales, pueden ser ubicadas en espacios muy reducidos y no requieren apenas de instalación al no tener ningún tipo de extracción ni conexión excepto a la corriente eléctrica.

- Murales: entrada y salida de ropa por la parte delantera.
- Mueble exterior en skinplate y panel superior en acero inoxidable.
- Medidas del rodillo: de 1.000 y 1.200 mm de ancho y diámetro de 180 mm.

- Microprocesador electrónico para control de temperatura.
- Calentamiento eléctrico.
- Modelo estándar: Rodillo de acero pulido recubierto en poliéster y funda de algodón.
- Modelo Nomex: con muletón y funda Nomex, que permite trabajar a altas temperaturas, hasta 190 °C.
- Cubeta de aluminio especialmente tratada para un mayor rendimiento
- Movimiento manual de la cubeta.



OPCIONES

- Voltajes especiales.



DATOS TÉCNICOS	UNIT.	PM-1018	PM-1218
DATOS GENERALES			
Producción teórica 20-25 % humedad	Kg/h	15	20
Ø Rodillo	mm	180	180
Anchura útil	mm	1.000	1.200
Velocidad de trabajo	mt/min	2,02	2,02
Programador electrónico	-	Sí	Sí
Movimiento cubeta	-	Manual	Manual
POTENCIAS			
Potencia Resistencias	Kw	3,3	4
Potencia motor rodillo	Kw	0,03	0,03
Potencia Total Eléctrica	Kw	3,33	4,03
Tensión	V	230V I 50/60 Hz	230V I 50/60 Hz
DIMENSIONES			
Ancho	mm	1.286	1.486
Profundo	mm	430	430
Alto	mm	970	970
Peso	Kg	88	90
Volumen	m3	0,54	0,62
DIMENSIONES CON EMBALAJE			
Ancho	mm	1.490	1.690
Profundo	mm	540	540
Alto	mm	1.140	1.140
Peso	Kg	104	108
Volumen	m3	0,74	0,85
OTROS			
Nivel Sonoro	dB	45	45

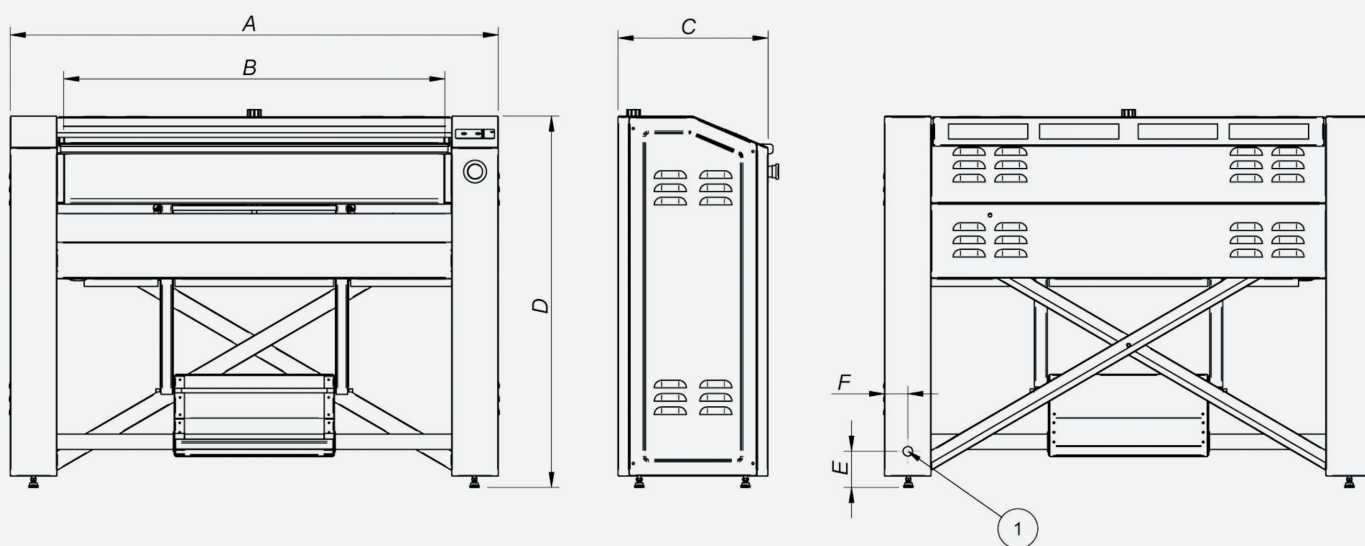

	MODELO	A	B	C	D	E	F
CONEXIÓN ELÉCTRICA	PM-1018	1.286	1.000	400	970	95	61
	PM-1218	1.486	1.200	400	970	95	61